

# AKAI

Hi-Fi & Video.

## Stereo Integrated Amplifier AM-M77

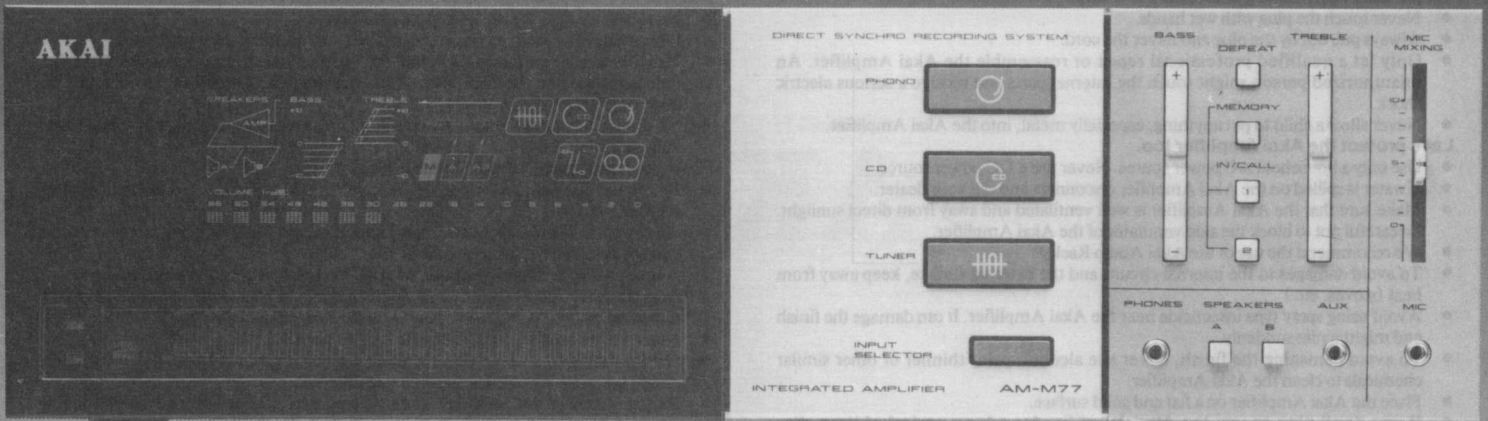

### WARNING

To prevent fire or shock hazard, do not expose this appliance to rain or moisture.

### ATTENTION

Pour éviter tout risque d'incendie ou de décharge électrique, ne pas exposer cet appareil aux intempéries ou à l'humidité.

Operator's Manual . . . . .	Page 1-20
Manuel de l'utilisateur . . . . .	Page 1-20
Gebruiksaanwijzingen . . . . .	Biz 21-40
Bruksanvisning . . . . .	Sid. 21-40
Bedienungsanleitung . . . . .	Seite 41-60
Manual del usuario . . . . .	Página 41-60



# Warning Mise en garde

## Power requirements

Power requirements for electrical equipment differ from area to area. Please ensure that your machine meets the power requirements in your area. If in doubt, consult a qualified electrician.  
 120V, 60Hz for USA and Canada  
 220V, 50Hz for Europe except UK  
 240V, 50Hz for UK and Australia  
 110V/120V/220V/240V, 50/60Hz switchable for other countries.

## Voltage conversion

Each machine is preset at the factory according to its destination, but some machines can be set to 110V, 120V, 220V or 240V as required. If your machine's voltage can be converted: Before connecting the power cord, turn the VOLTAGE SELECTOR located on the rear panel with a screwdriver until the correct voltage is indicated. Models for USA, Europe, Canada and Australia are not equipped with this facility.

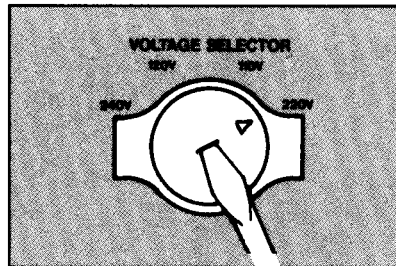

## Puissance d'alimentation

La puissance d'alimentation des appareils électriques varie selon les pays. Veuillez vous assurer que votre appareil est conforme à la puissance d'alimentation de votre région. En cas de doute, consultez un électricien qualifié.  
 120V, 60Hz pour les États-Unis et le Canada  
 220V, 50Hz pour l'Europe sauf le Royaume-Uni  
 240V, 50Hz pour le Royaume-Uni et l'Australie  
 110V/120V/220V/240V, 50/60Hz commutable pour les autres pays.

## Conversion de la tension

Chaque appareil est pré-réglé en usine selon sa destination, mais certains appareils peuvent être réglés sur 110V, 120V, 220V ou 240V si nécessaire. Si la tension de votre appareil peut être changée: Avant de connecter le cordon secteur, tournez le sélecteur de tension (VOLTAGE SELECTOR) situé sur le panneau arrière avec un tournevis jusqu'à ce que la tension correcte soit indiquée. Les modèles destinés aux États-Unis, à l'Europe, au Canada et à l'Australie ne sont pas équipés de ce dispositif.

## What you should know to protect yourself.

### Watch out! You might get an electric shock.

- Never touch the plug with wet hands.
- Always pull out by the plug and never the cord.
- Only let a qualified professional repair or reassemble the Akai Amplifier. An unauthorized person might touch the internal parts and receive a serious electric shock.
- Never allow a child to put anything, especially metal, into the Akai Amplifier.

### Let's protect the Akai Amplifier too.

- Use only a household AC power source. Never use a DC power source.
- If water is spilled on the Akai Amplifier disconnect and call your dealer.
- Make sure that the Akai Amplifier is well ventilated and away from direct sunlight. Be careful not to block the side ventilator of the Akai Amplifier.
- We recommend the use of the Akai Audio Rack.
- To avoid damages to the internal circuits and the external surface, keep away from heat (stoves, etc.)
- Avoid using spray type insecticide near the Akai Amplifier. It can damage the finish and might ignite suddenly.
- To avoid damaging the finish, never use alcohol, paint thinner or other similar chemicals to clean the Akai Amplifier.
- Place the Akai Amplifier on a flat and solid surface.
- **If you don't plan to use the Akai Amplifier for a long period of time, disconnect the power cord.**  
 The Akai Amplifier is not equipped with a power switch. To completely turn off the Akai Amplifier, pull out the power cord.

To enjoy the Akai Amplifier for a long time, please read this operator's manual thoroughly.

## Ce que vous devez savoir pour vous protéger

### Attention! Vous pourriez recevoir une décharge électrique.

- Ne touchez jamais la prise avec des mains humides.
- Débranchez l'appareil en tenant la prise elle-même et non pas le cordon.
- Ne faites réparer ou remonter l'amplificateur Akai que par un technicien de service. Une personne non qualifiée pourrait toucher des pièces internes et recevoir une décharge électrique dangereuse.
- Ne jamais laisser un enfant mettre quelque chose, en particulier en métal, dans l'amplificateur Akai.

### Protégez également l'amplificateur Akai.

- N'utilisez que des sources de courant secteur. N'utilisez jamais de sources d'alimentation CC.
- Au cas où de l'eau est renversée sur l'amplificateur Akai, déconnectez-le et prenez contact avec votre concessionnaire.
- Assurez-vous que l'amplificateur Akai est bien aéré et hors d'atteinte des rayons directs du soleil. Faites attention de ne pas bloquer le côté ventilateur de l'amplificateur Akai.
- Nous recommandons l'utilisation du rack audio Akai.
- Gardez l'appareil à l'écart de sources de chaleur (fours, etc.) pour éviter d'endommager la surface extérieure ou les circuits internes.
- Évitez d'utiliser des insecticides de type aérosol près de l'amplificateur Akai. Ils pourraient endommager la finition et s'enflammer soudainement.
- Afin d'éviter d'endommager la finition, n'utilisez jamais d'alcool, de diluants ou autres produits chimiques similaires pour nettoyer l'amplificateur Akai.
- Placez l'amplificateur Akai sur une surface plane et solide.
- **Déconnectez le cordon secteur si vous pensez ne pas utiliser l'amplificateur Akai pendant longtemps.**

L'amplificateur Akai n'est pas équipé d'un commutateur d'alimentation. Pour mettre complètement hors circuit l'amplificateur Akai, débranchez le cordon secteur.

Veuillez lire ce manuel dans son intégrité afin d'apprécier l'amplificateur Akai pendant longtemps.



**CAUTION**

RISK OF ELECTRIC SHOCK  
DO NOT OPEN



**CAUTION: TO REDUCE THE RISK OF ELECTRIC SHOCK, DO NOT REMOVE COVER (OR BACK). NO USER-SERVICEABLE PARTS INSIDE. REFER SERVICING TO QUALIFIED SERVICE PERSONNEL.**



The lightning flash with the arrowhead symbol superimposed across a graphical representation of a person, within an equilateral triangle, is intended to alert the user to the presence of uninsulated "dangerous voltage" within the product's enclosure; that may be of sufficient magnitude to constitute a risk of electric shock.



The exclamation point within an equilateral triangle is intended to alert the user to the presence of important operating and maintenance (servicing) instructions in the literature accompanying the appliance.



# Precautions

## FOR CUSTOMERS IN THE UK

### IMPORTANT FOR YOUR SAFETY

The flex supplied with your machine will have either two wires or three as shown in the illustrations.

### THREE CORE FLEX WARNING THIS APPARATUS MUST BE EARTHED IMPORTANT

The wires in this mains lead are coloured in accordance with the following code:

- Green-and-yellow: Earth
- Blue: Neutral
- Brown: Live

As the colours of the wires in the mains lead of this apparatus may not correspond with the coloured markings identifying the terminals in your plug, proceed as follows: The wire which is coloured green-and-yellow must be connected to the terminal in the plug which is marked by the letter E or by the safety earth symbol  $\perp$  or coloured green or coloured green-and-yellow.

The wire which is coloured blue must be connected to the terminal which is marked with the letter N or coloured black.

The wire which is coloured brown must be connected to the terminal which is marked with the letter L or coloured red.

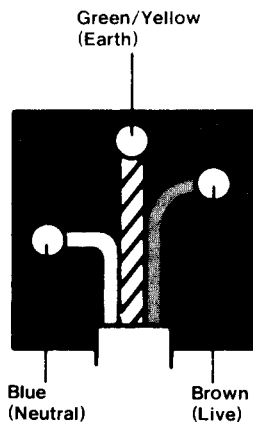

### TWO CORE FLEX IMPORTANT

The wires in this mains lead are coloured in accordance with the following code:

- Blue: Neutral
- Brown: Live

As the colours of the wires in the mains lead of this apparatus may not correspond with the coloured markings identifying the terminals in your plug, proceed as follows: The wire which is coloured blue must be connected to the terminal which is marked with the letter N or coloured black.

The wire which is coloured brown must be connected to the terminal which is marked with the letter L or coloured red.

\* Do not connect any wire to the larger pin marked E or  $\perp$  when wiring a plug. Ensure that all terminals are securely tightened and that no loose strands of wire exist.

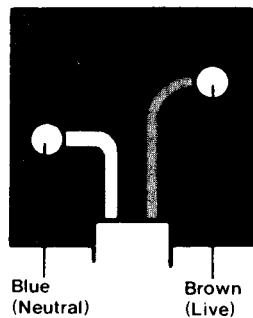

## SAFETY INSTRUCTIONS FOR CUSTOMERS IN THE U.S.A.

FIGURE 1 EXAMPLE OF ANTENNA GROUNDING AS PER NATIONAL ELECTRICAL CODE INSTRUCTIONS

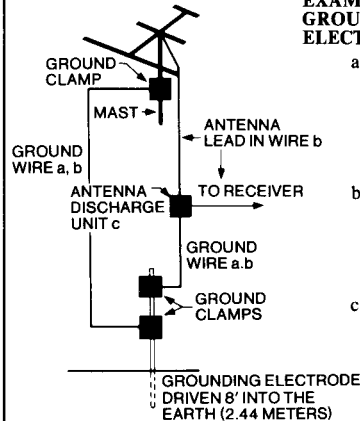

- a Use No. 10 AWG (5.3 mm<sup>2</sup>) copper, No. 8 AWG (8.4mm<sup>2</sup>) aluminum, No. 17 AWG (1.0 mm<sup>2</sup>) copper-clad steel or bronze wire, or larger, as ground wire.
- b Secure antenna lead-in and ground wires to house with stand-off insulators spaced from 4 feet (1.22 m) to 6 feet (1.83 m) apart.
- c Mount antenna discharge unit as close as possible to where lead-in enters house.

1. Read Instructions—All the safety and operating instructions should be read before the equipment is operated.
2. Retain Instructions—The safety and operating instructions should be retained for future reference.
3. Heed Warnings—All warnings on the equipment and in the operating instructions should be adhered to.
4. Follow Instructions—All instructions for operating and use should be followed.
5. Water and Moisture—The equipment should not be used near water—for example, near a bathtub, washbowl, kitchen sink, laundry tub, in a wet basement, or near a swimming pool, etc.
6. Carts and Stands—The equipment should be used only with a cart or stand that is recommended by Akai.
7. Wall or Ceiling Mounting—Akai does not recommend mounting the equipment on a wall or a ceiling.
8. Ventilation—The equipment should be situated so that its location or position does not interfere with its proper ventilation. For example, the equipment should not be situated on a bed, sofa, rug, or similar surface that may block the ventilation openings; or, placed in a built-in installation, such as a bookcase or cabinet that may impede the flow of air through the ventilation openings.
9. Heat—The equipment should be situated away from heat sources such as radiators, heat registers, stoves, or other equipment that produces heat.
10. Power Sources—The equipment should be connected to a power supply only of the type described in the operating instructions or as marked on the equipment.
11. Grounding or Polarization—Precautions should be taken so that the grounding or polarization means of the equipment is not defeated.
12. Power-Cord Protection—Power-supply cords should be routed so that they are not likely to be walked on or pinched by items placed upon or against them, paying particular attention to cords at plugs, convenience receptacles, and the point where they exit from the equipment.
13. Cleaning—The equipment should be cleaned only as recommended by the manufacturer.
14. Power lines—An outdoor antenna should be located away from power lines.
15. Outdoor Antenna Grounding—If an outside antenna is connected to the receiver, be sure the antenna system is grounded so as to provide some protection against voltage surges and built up static charges. Section 810 of the National Electric Code, ANSI/NFPA No. 70-1981, provides information with respect to proper grounding of the mast and supporting structure, grounding of the lead-in wire to an antenna-discharge unit, size of grounding conductors, location of antenna-discharge unit, connection to grounding electrodes, and requirements for the grounding electrode. See Figure 1.
16. Nonuse Periods—The power cord of the equipment should be unplugged from the outlet when left unused for a long period of time.
17. Object and Liquid Entry—Care should be taken so that objects do not fall and liquids are not spilled into the enclosure through openings.
18. Damage Requiring Service—The equipment should be serviced by qualified service personnel when:
  - A. The power-supply cord or the plug has been damaged; or
  - B. Objects have fallen, or liquid has been spilled into the equipment; or
  - C. The equipment has been exposed to rain; or
  - D. The equipment does not appear to operate normally or exhibits a marked change in performance; or
  - E. The equipment has been dropped, or the enclosure damaged.
19. Servicing—The user should not attempt to service the equipment beyond that described in the operating instructions. All other servicing should be referred to qualified service personnel.



## This is the Akai AM-M77 Stereo Integrated Amplifier

## Voici l'amplificateur stéréo intégré AM-M77 Akai

The Akai AM-M77 is a stereo integrated amplifier. Use the Akai AM-M77 in combination with the other components in the Akai Clarity Series and you will have an excellent hi-fi system.

Le AM-M77 Akai est un amplificateur stéréo intégré. Utilisez le AM-M77 Akai en combinaison avec les autres éléments de la série Clarity Akai et vous aurez une excellente chaîne haute fidélité.

### Features

- Akai original Zero drive circuit.  
Drastically reduces dynamic (TIM, IIM) and static (Harmonic) distortions to "0".
- Dual pole DC servo circuit for clear and dynamic sound reproduction.
- Exclusive low noise attenuator IC and strain gauge sensor combination electronically changes the volume and balance control.
- Interface Auto function control system.  
Automatically changes the input source selector according to playback source engaged.
- Direct Synchro Recording system.  
Synchronises the Akai HX-M77 and a selected component for automatic recording of the desired music source.
- 2 tone control setting can be memorized by the Acoustic memory.  
Micro computer controlled tone control system with an exclusive IC.
- Last memory.  
Memorizes the position of the various controls just before the power is turned off.
- Electronic protection circuit.
- Large 2-colored FL display shows mode of the Akai AM-M77 in graphic form.
- Microphone mixing in playback and recording.
- Direct connection for simple and convenient connection to other components of the Clarity Series.

### Caractéristiques

- Circuit d'entraînement zéro original Akai.  
Réduit les distorsions dynamique (TIM, IIM) et statique (harmonique) à "0".
- Servo-circuit CC double pôle pour une reproduction sonore claire et dynamique.
- Combinaison d'un CI d'atténuateur à faible bruit exclusif et d'un senseur de jauge de contrainte pour changer électroniquement et directement la commande de volume et d'équilibre.
- Système de commande de fonction automatique interface commandé par micro-ordinateur.  
Change automatiquement le sélecteur de source d'entrée en fonction des sources de reproduction engagées.
- Système d'enregistrement synchronisé direct commandé par micro-ordinateur.  
Synchronise le HX-M77 Akai et un élément sélectionné pour un enregistrement automatique de la source musicale désirée.
- 2 réglages de caractéristiques de commande de tonalité peuvent être mémorisés par la mémoire acoustique.  
Système de commande de tonalité par micro-ordinateur avec un CI exclusif.
- Dernière mémoire  
Mémorise la position des diverses commandes juste avant la mise hors circuit.
- Circuit de protection électronique
- Grand affichage fluorescent bicolore indiquant graphiquement le mode du AM-M77 Akai.
- Mixage au microphone à la reproduction et à l'enregistrement.
- Prise de connexion directe pour une connexion simple et pratique aux autres éléments de la série Clarity.

### Table of contents

This is the Akai AM-M77 Stereo Integrated Amplifier .....	3
Controls .....	4
Making the right connections .....	5-8
Let's enjoy the music .....	9-10
On the balance controls .....	10
To memorize the safety volume .....	10
Tone control adjustment .....	11-12
How to use the acoustic memory .....	11-12
Let's enjoy microphone mixing .....	13
Let's record .....	14-15
Tape dubbing .....	16
On the speaker system .....	17
Using the Akai AM-M77 without the direct connection plug ...	18
Problem? Let's check .....	19
Specifications .....	20

### Table des matières

Voici l'amplificateur stéréo intégré AM-M77 Akai .....	3
Commandes .....	4
Etablissement des connexions correctes .....	5-8
Apprécions la musique .....	9-10
Sur les commandes d'équilibre .....	10
Pour mémoriser le volume de sécurité .....	10
Réglage de la commande de tonalité .....	11-12
Comment utiliser la mémoire acoustique .....	11-12
Mixage au microphone .....	13
Enregistrement .....	14-15
Doublage de bande .....	16
Sur le système d'enceintes .....	17
Utilisation du AM-M77 Akai sans la prise de connexion directe .....	18
Des problèmes? Vérifiez .....	19
Spécifications .....	20



# Controls

# Commandes

## How to turn on and off the Akai AM-M77.

The Akai Clarity system is turned on and off with the Akai AT-M77/L's "SYSTEM ON/OFF" switch. Therefore, the Akai AM-M77 is not equipped with an exclusive power switch.

## Comment mettre sous tension et hors circuit le AM-M77 Akai

Le système Clarity Akai est mis sous tension et hors circuit avec le commutateur "SYSTEM ON/OFF" du AT-M77/L Akai. Le AM-M77 Akai n'est donc pas équipé d'un commutateur d'alimentation exclusif.

### VOL/BAL button

To select the mode of the Direct access volume panel when volume or balance control.

### Touche de volume/équilibre (VOL/BAL)

Pour sélectionner le mode du panneau de volume à accès direct lors du réglage du volume ou de l'équilibre.

### SAFETY button

To memorize maximum volume level for safety volume system or to confirm the memorized safety volume level.

### Touche de sécurité (SAFETY)

Pour mémoriser le niveau maximum de volume pour le système de sécurité du volume ou pour vérifier le niveau de volume de sécurité mémorisé.

### DIRECT SYNCHRO RECORDING SYSTEM buttons

To automatically set the Akai HX-M77R recording mode according to play back the pressed music source.

### Attention

These buttons are not input source selector.

### Touches de système d'enregistrement synchronisé direct (DIRECT SYNCHRO RECORDING SYSTEM)

Pour régler automatiquement le HX-M77R Akai sur le mode d'enregistrement en fonction de la source de musique reproduite.

### Attention

Ces touches ne sont pas un sélecteur de source d'entrée.

### Tone controls

To adjust the bass and treble responses, and to memorize the tone control characteristics.

### Commandes de tonalité

Pour régler les réponses des graves et des aiguës, et pour mémoriser les caractéristiques de la commande de tonalité.

### MIC MIXING control

To adjust the microphone level when microphone mixing.

### Commande de mixage microphone (MIC MIXING)

Pour régler le niveau du microphone lors d'un mixage au microphone.

### MIC jack

To microphone mixing.

### Jack de micro (MIC)

Pour un mixage au microphone.

### AUX jack

To play back with the cassette player, cassette deck or radio cassette. Connect this jack with the stereo Mini-plug cord.

### Jack AUX

Pour une reproduction avec un lecteur de cassettes, un magnétocassette ou une radio-cassette. Connectez le cordon stéréo à mini - prise à ce jack.

### SPEAKERS (A and B) switch

To turn on and off the speaker system. When using the headphones, set these switches to the OFF ( ) position.

### Commutateur haut-parleurs (SPEAKERS) (A et B)

Pour mettre sous tension et hors circuit le système d'enceintes. Réglez ce commutateur sur arrêt (OFF ) lors de l'utilisation d'un casque.

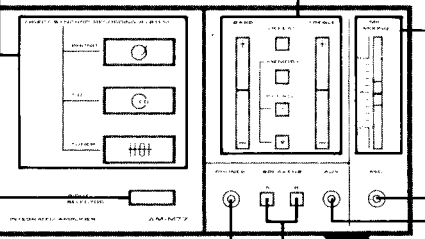
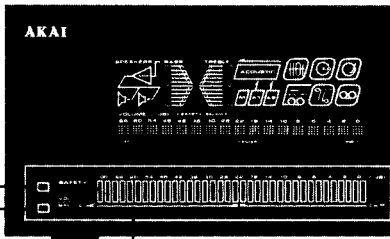

### Direct access volume panel

To adjust the volume level and left or right channel level.

### Panneau de volume à accès direct

Pour régler le niveau de volume et le niveau des canaux gauche et droit.

### PHONES jack

For listening through headphones.

### Jack de casque (PHONES)

Pour un écoute par un casque.

### INPUT SELECTOR button

To manually select a source you want to listen to.

### Touche du sélecteur d'entrée (INPUT SELECTOR)

Pour sélectionner manuellement la source que vous voulez écouter.

## Centralized FL display Affichage fluorescent centralisé.

Shows the effect of the tone control and acoustic memory.

Indique l'effet de la commande de tonalité et la mémoire acoustique.

Shows that the ACOUSTIC MEMORY button is engaged.

Indique que la touche de mémoire acoustique (ACOUSTIC MEMORY) est engagée.

Shows which one of the ACOUSTIC MEMORY buttons is engaged.

Shows which component can be played back.

Indique quelle touche de mémoire acoustique (ACOUSTIC MEMORY) est engagée.

Indique quel élément peut être reproduit.

Shows the DIRECT SYNCHRO RECORDING SYSTEM is engaged.

Indique que le système d'enregistrement synchronisé direct (DIRECT SYNCHRO RECORDING SYSTEM) est engagé.

Shows the SAFETY VOLUME LEVEL is memorized.

Indique que le niveau de volume de sécurité est mémorisé.

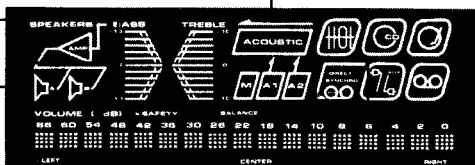

Shows which SPEAKERS switch is engaged.

Indique quel commutateur haut-parleurs (SPEAKERS) est engagé.

Shows the VOLUME level in dB or left and right channel balance.

Indique en dB le niveau de VOLUME ou l'équilibre des canaux gauche et droit.



## Making the right connections Etablissement des connexions correctes

### Check first

- Turn off all the components before connecting.
- Connect the power cord last.

### DIRECT CONNECTION

When using the Akai AM-M77 with other components of the Clarity Series, the Direct Connection Plug makes assembling your system quick and easy.

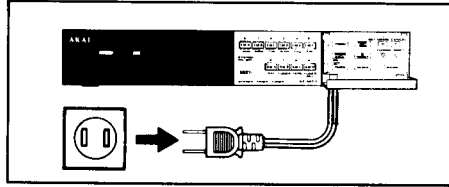

### Assurez-vous tout d'abord

- De mettre tous les éléments hors circuit avant d'effectuer les connexions.
- De connecter le cordon secteur en dernier lieu.

### CONNEXION DIRECTE

Lors d'une utilisation du AM-M77 Akai avec d'autres éléments de la série Clarity, la prise de connexion directe rend l'assemblage de la chaîne simple et facile.

1

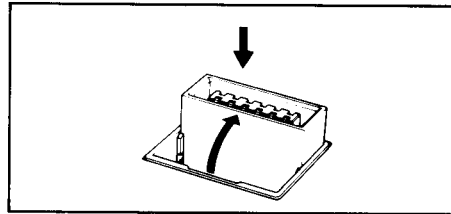
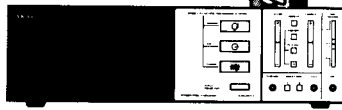

2

Raise the direct connection plug located on top of the Akai AM-M77. Once in the vertical position, push down lightly and it will lock in position. (Use the same procedure for all components with the direct connection plug.)

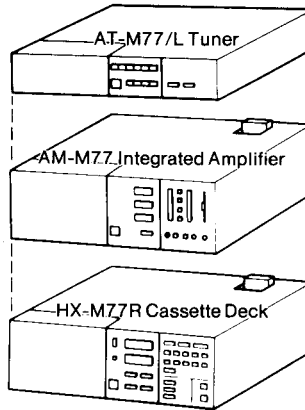

Soulevez la prise de connexion directe située sur le panneau supérieur du AM-M77 Akai. Une fois qu'elle est en position verticale, poussez-la légèrement et elle se bloquera en position. (Utilisez la même méthode pour tous les éléments équipés d'une prise de connexion directe).

Connect your AM-M77 only in the order illustrated by first aligning the front panel with that of the component below. Then carefully set it down so that the socket on the bottom of the Akai AM-M77 fits over the extended plug of the Akai HX-M77R.

Place the Akai AT-M77/L or Akai EA-M77 above the Akai AM-M77 in the same manner.

The Akai AM-M77 can be directly connected to the following components of the Clarity Series:

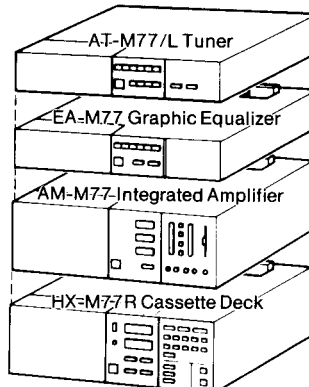

Ne connectez votre AM-M77 Akai que dans l'ordre illustré, en alignant tout d'abord son panneau frontal avec celui de l'élément situé dessous. Puis déposez-le soigneusement, de sorte que la douille située sur le panneau inférieur du AM-M77 Akai s'insère sur la prise faisant saillie du HX-M77R Akai. Placez le AT-M77/L ou le EA-M77 Akai au-dessus du AM-M77 Akai de la même manière.

Le AM-M77 Akai peut être connecté directement aux éléments suivants de la série Clarity.

## Before connecting

- Make sure that you connect the white **PIN**-plug to the left (white) jack and the red **PIN**-plug to the right (red) jack.
- Connect everything securely. Loose connections can lead to distortion.
- Make sure that the power cords and the connection cords do not get tangled with each other. This can lead to distortion.
- To prevent damage to the cords, connect and disconnect by holding the plug and not the cord.

## Avant d'effectuer les connexions

- Assurez-vous de connecter la prise **PIN** blanche au jack gauche (blanc) et la prise **PIN** rouge au jack droit (rouge).
- Connectez tout fermement. Des connexions lâches peuvent provoquer des distorsions.
- Assurez-vous que les cordons secteur et les cordons de connexion ne s'embrouillent pas. Cela peut provoquer des distorsions.
- Pour éviter tout dommage aux cordons, effectuez les connexions et déconnexions en tenant la prise elle-même et non pas le cordon.

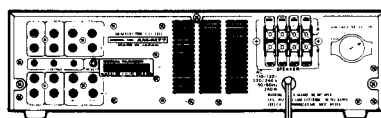

## PHONO jacks

Connect the output cords of the Akai AP-M77 (left and right) to the **PHONO** jacks of the Akai AM-M77 (left and right).

### CONTROL jack

Connect the black Mini-plug to the **CONTROL** jack of the Akai AM-M77.

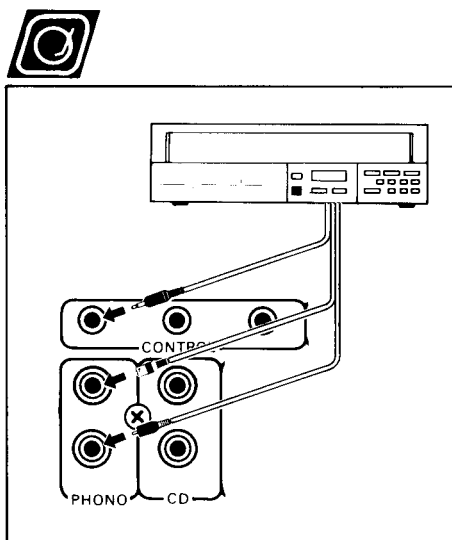

## Jacks PHONO

Connectez les cordons de sortie de la AP-M77 Akai (gauche et droit) aux jacks **PHONO** (gauche et droit) du AM-M77 Akai.

### Jack de commande (CONTROL)

Connectez la mini-prise noire du jack **CONTROL** du AM-M77 Akai.

## CD jacks

Connect the **OUTPUT** jacks (left and right) of the Akai Compact Disc player or other component, to the **CD** jacks (left and right) of the Akai AM-M77.

### CONTROL jack

If your compact disc player has "**CONTROL**" jack. Connect the **CONTROL** jack of the Compact disc player and the Akai AM-M77 with the Mini-plug cord.

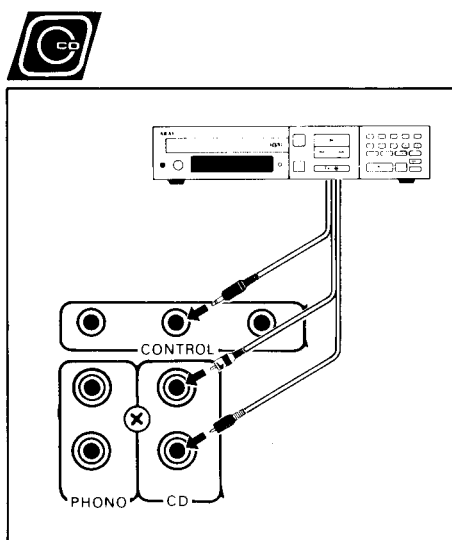

## Jacks CD

Connectez les jacks de sortie (**OUTPUT**) (gauche et droit) du lecteur de compacts discs Akai ou d'un autre élément, aux jacks **CD** (gauche et droit) du AM-M77 Akai.

### Jack de commande (CONTROL)

Si votre lecteur de compacts discs est équipé d'un jack "**CONTROL**", connectez ce jack au AM-M77 Akai avec le cordon à mini-prise.

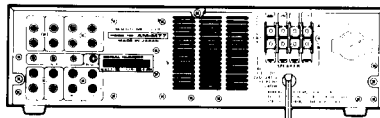

## SPEAKER terminals

Be sure to connect the:

- + wires to the + terminals (red);
- wires to the - terminals (black);
- Left speaker to the Left (L) terminals; and
- Right speaker to the Right (R) terminals.

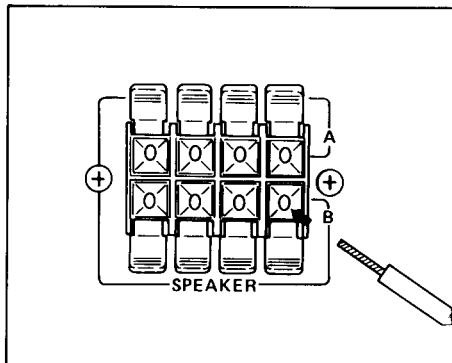

## How to connect the speakers

- 1 Strip off 1 cm length of vinyl covering from the end of the speaker wire.
- 2 With the speaker tab in the open (down) position, insert the speaker wire fully into the terminal. Press up on the speaker tab until the grip on the wire is firm. Pull the speaker wire gently to make sure that it is secure.

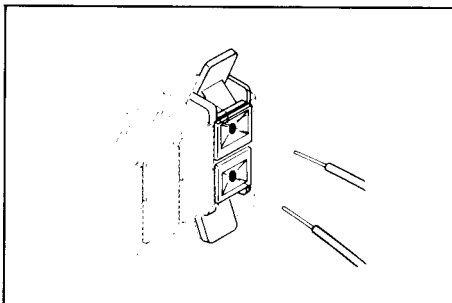

## On speaker impedance

### • USA, Canada, Europe, UK and Australia

When using the **A** or **B SPEAKER** terminals:

use speakers of 6 to 16 ohms impedance.

When using the **A** and **B SPEAKER** terminals:

use speakers of 12 to 16 ohms impedance.

### • Others

When using the **A** or **B SPEAKER** terminals:

use speakers of 4 to 16 ohms impedance.

When using the **A** and **B SPEAKER** terminals:

use speakers of 8 to 16 ohms impedance.

\* Refer to the markings on the rear panel.

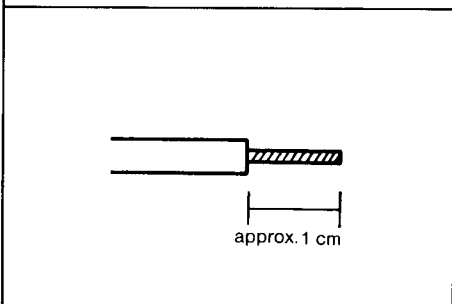

## Bornes haut-parleurs (SPEAKERS)

Assurez-vous de connecter:

Les fils + aux bornes + (rouges)

Les fils - aux bornes - (noires)

Le haut-parleur gauche aux bornes gauches (L) et le haut-parleur droit aux bornes droites (R).

## Comment connecter les haut-parleurs

- 1 Dénudez 1 cm du bout du fil de haut-parleur.
- 2 La languette haut-parleur étant en position ouverte (vers le bas), insérez à fond le bout dénudé du fil haut-parleur dans le borne. Appuyez sur la languette haut-parleur jusqu'à ce que le fil soit bien coincé. Tirez doucement sur le fil haut-parleur pour vous assurer qu'il est bien connecté.

## Sur l'impédance des haut-parleurs

### • Etats-Unis, Canada, Europe, Royaume-Uni et Australie

Lors de l'utilisation de la borne haut-parleur **A** ou **B** (**A** ou **B SPEAKER**):

Utilisez des haut-parleurs de 6 à 16 ohms d'impédance.

Lors de l'utilisation des bornes haut-parleur **A** et **B** (**A** et **B SPEAKER**):

Utilisez des haut-parleurs de 12 à 16 ohms d'impédance.

### • Autres

Lors de l'utilisation de la borne haut-parleur **A** ou **B** (**A** ou **B SPEAKER**):

Utilisez des haut-parleurs de 4 à 16 ohms d'impédance.

Lors de l'utilisation des bornes haut-parleur **A** et **B** (**A** et **B SPEAKER**):

Utilisez des haut-parleurs de 8 à 16 ohms d'impédance.

\* Reportez-vous aux repères du panneau arrière.

## After you have connected everything

Connect the power cord to the Akai AT-M77's the "AMP" OUTLET.

Connected the power cord of the Akai AT-M77/L to a householed AC outlet.

## Après avoir tout connecté

Connectez le cordon secteur à la sortie "AMP" du AT-M77/L Akai.

Connectez le cordon secteur du AT-M77/L Akai à une sortie secteur murale.



## On the RESET button

On the rear panel of the Akai AM-M77 there is a **RESET** button which sets the microcomputer inside the AM-M77 to a factory set 'initial mode' when it is depressed. Depress this button when problems relating to insufficient back-up power produce symptoms similar to the following.

- The Akai AM-M77 will not function when a button is depressed.

If it is difficult to depress the **RESET** button, use a pointed object like the point of a pen.

When the **RESET** button is depressed with the Akai AM-M77 turned on, it will revert to the following initial mode:

- The tone control will be set to flat.
- The input selector will be set to **TUNER** (  ).
- The direct access volume will be set to -42dB.
- The safety volume and acoustic memory will be cancelled.

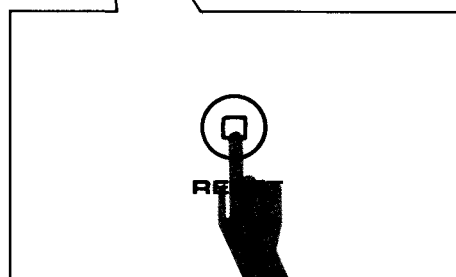
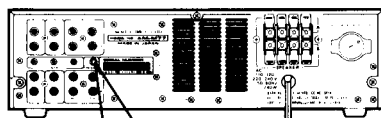

## Sur la touche de réinitialisation (RESET)

Une touche de réinitialisation (**RESET**) se trouve sur le panneau arrière du AM-M77 Akai. lorsqu'elle est enfoncée, elle règle le micro-ordinateur qui se trouve à l'intérieur du AM-M77 Akai sur un "mode initial" déterminé en usine. Appuyez sur cette touche lorsque des problèmes ayant trait à une alimentation de soutien insuffisante produisent des symptômes comme le suivant.

- Le AM-M77 Akai ne fonctionne pas lorsqu'une touche est enclenchée.

S'il est difficile d'enfoncer la touche de réinitialisation (**RESET**), utilisez un objet pointu comme un stylo.

Lorsque la touche de réinitialisation est enfoncée, le AM-M77 Akai étant sous tension, il sera commuté sur le mode initial suivant:

- La commande de tonalité sera réglée sur "plate".
- Le sélecteur d'entrée sera réglé sur **TUNER** (  ).
- Le volume à accès direct sera réglé sur -42dB.
- Tous les réglages de volume de sécurité et de mémoire acoustique seront annulés.

## Protection circuit

When the Akai AM-M77 is turned on, no signal will be output to the speakers for a few seconds. This is due to the protection circuit which prevents output of noise when the Akai AM-M77 is turned on.

The protection circuit also functions during playback to protect the speakers from overloading and to protect the amplifier from damages. When speakers with less than the rated impedance are used, the protection circuit will short-circuit the g, h, speaker cords. Therefore, should the sound be cut during playback:

1. Turn off the Akai AM-M77.
2. Check for and correct the cause.
3. Turn on the Akai AM-M77.

## Circuit de protection

Lorsque le AM-M77 Akai est mis sous tension, aucun signal ne sera sorti aux haut-parleurs pendant quelques secondes. Cela est dû au circuit de protection qui évite une sortie de parasites lorsque le AM-M77 Akai est mis sous tension.

Le circuit de protection fonctionne également pendant la reproduction afin de protéger les haut-parleurs d'une surcharge et de protéger l'amplificateur de tout dommage. Lorsque des haut-parleurs ayant une impédance inférieure à l'impédance nominale sont utilisés, le circuit de protection court-circuitera les cordons de haut-parleurs + et -. Au cas où le son est coupé pendant une reproduction:

1. Mettez le AM-M77 Akai hors circuit.
2. Décelez la cause du problème et remédiez-y.
3. Mettez le AM-M77 Akai sous tension.



# Let's enjoy the music Apprécions la musique

## Prepair for playback Préparez-vous à la reproduction

### To start record playback

Place the record you want to play back on the turntable.

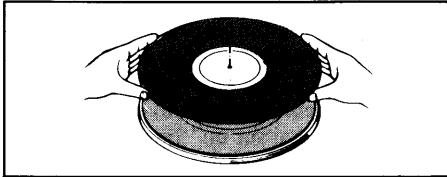

### Pour démarrer la reproduction d'un disque

Installez sur le plateau le disque que vous voulez reproduire.

### Listening to an FM or AM radio station

Memorize the Akai AT-M77/L with a station.

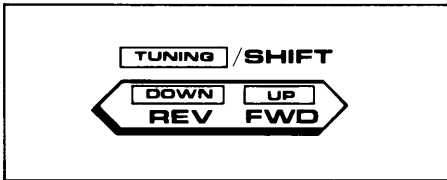

### Ecoute d'une station de radio FM ou AM

Mémorisez le AT-M77/L Akai avec une station.

### To playback a cassette tape

Load the Akai HX-M77R with a pre-recorded cassette tape.

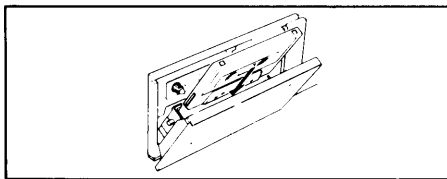

### Pour reproduire une bande cassette

Chargez une bande cassette pré-enregistrée dans le HX-M77R.

### To playback a compact disc

Load the Akai compact disc player with a compact disc.

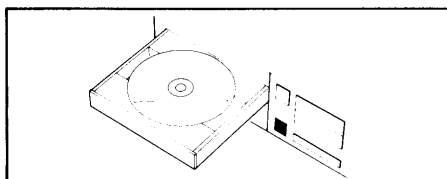

### Pour reproduire un compact disc

Chargez un compact disc dans le lecteur de compacts discs Akai.

## Step 2 Etape 2

### Play back the component

Press the **START/CUT** (◀▶) button of the Akai AP-M77.

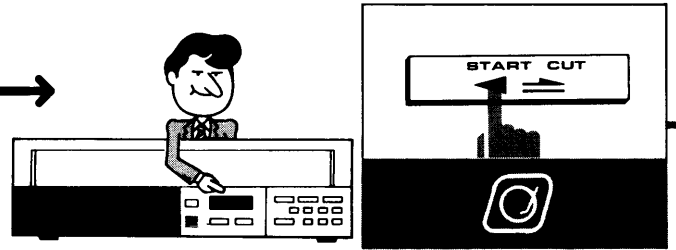

### Reproduisez l'élément

Appuyez sur la touche démarrage/arrêt (**START/CUT** ▶◀) de la AP-M77 Akai.

Press the desired preset channel button of the Akai AT-M77/L.

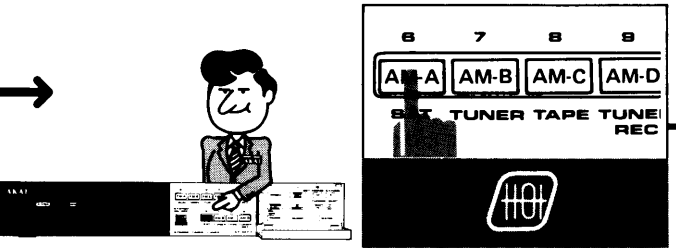

Appuyez sur la touche de station pré-réglée désirée du AT-M77/L Akai.

Press the forward (▶) or reverse (◀) **PLAY** button to play back a tape.

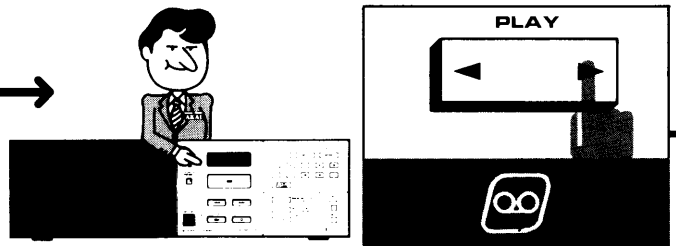

Appuyez sur la touche de reproduction en avance (▶) ou en retour (◀) pour reproduire une bande.

Press the **INPUT SELECTOR** until the CD (CD) is displayed. Press the **PLAY** (▶) button to play back a compact disc.

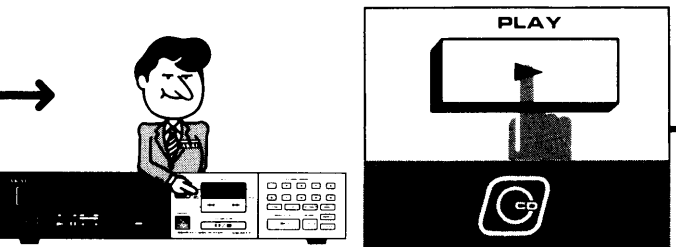

Appuyez sur le sélecteur d'entrée (**INPUT SELECTOR**) jusqu'à ce que CD (CD) soit affiché. Appuyez sur la touche de reproduction (▶) pour reproduire un compact disc.

### Check first Vérifiez tout d'abord

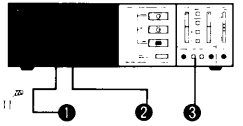

- |                                                                                                                                                    |                                                                                                                                                                                          |
|----------------------------------------------------------------------------------------------------------------------------------------------------|------------------------------------------------------------------------------------------------------------------------------------------------------------------------------------------|
| 1 Akai Clarity system is turned <b>ON</b> .                                                                                                        | 1 Le système Clarity Akai est sous tension.                                                                                                                                              |
| 2 The volume level is set around <b>-48dB</b> .                                                                                                    | 2 Le niveau de <b>VOLUME</b> est réglé autour de <b>-48 dB</b> .                                                                                                                         |
| 3 Turn on ( <b>▲</b> → <b>■</b> ) the <b>SPEAKERS</b> switch. When listening through headphones, turn off ( <b>■</b> → <b>▲</b> ) the both switch. | 3 Mettez sous tension ( <b>▲</b> → <b>■</b> ) le commutateur haut-parleurs ( <b>SPEAKERS</b> ). Lors d'une écoute au casque, mettez hors circuit ( <b>■</b> → <b>▲</b> ) ce commutateur. |

### To adjust the volume

Use the direct access volume panel.

To increase the volume

Touch the direct access volume panel towards the right.

To decrease the volume

Touch the direct access volume panel towards the left.

Note:

The direct access panel and **VOL/BAL** displays will change back to volume about 5 seconds after the balance is adjusted.

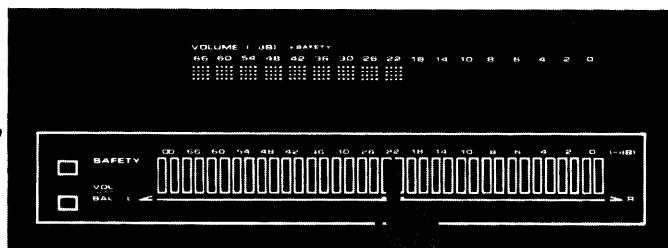

### On the **BALANCE** control

When you feel that there is a deficiency in the left and right speaker balance due to the speaker placement.

1 Tune in an AM station to receive a monaural signal.

2 Touch the direct access volume panel to the normal listening level.

3 Press the **VOL/BAL** button. The FL display will change the balance display.

4 Touch the direct access volume panel towards left (**L**) or right (**R**) until the sound seems centered on your usual listening area.

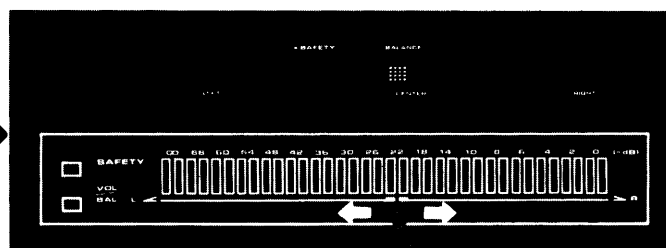

### Pour régler le volume

Utilisez le panneau de volume à accès direct.

Pour augmenter le volume

Touchez le panneau de volume à accès direct vers la droite.

Pour diminuer le volume

Touchez le panneau de volume à accès direct vers la gauche.

Remarque:

Le panneau de volume à accès direct et les affichages volume/équilibre reviendront à volume environ 5 secondes après que l'équilibre est ajusté.

### Sur la commande d'équilibre (**BALANCE**)

Utilisez cette commande lorsque vous sentez qu'il y a un mauvais équilibre des haut-parleurs droit et gauche du fait de leur emplacement.

1. Syntonisez une station MA pour recevoir un signal monaural.

2. Touchez le panneau de volume à accès direct pour obtenir le niveau normal d'écoute.

3. Appuyez sur la touche **VOL/BAL**. L'affichage fluorescent indiquera l'affichage d'équilibre.

4. Touchez le panneau de volume à accès direct vers la **GAUCHE** ou la **DROITE** jusqu'à ce que le son semble centré sur votre position d'écoute habituelle.

### To memorize the safety volume

How to memorize

- Depress the **SAFETY** button more than 1 second until the **SAFETY** display will start flashing on and off.

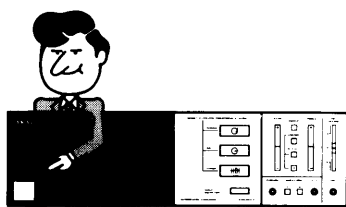

Within 1 minute

- Touch the area of the direct access volume panel you want to memorize as the maximum volume level.
- To memorize the safety volume level, press the **SAFETY** button. The **SAFETY** display will light.

If you want to change the memorized safety volume level please follow the above procedure.

The left and right level balance cannot be memorized.



### Pour mémoriser le volume de sécurité

Comment mémoriser

- Appuyez sur la touche de sécurité (**SAFETY**) pendant plus d'une seconde jusqu'à ce que l'affichage **SAFETY** commence à clignoter.

Avant qu'une minute se soit écoulée

- Touchez la zone du panneau de volume à accès direct pour obtenir le niveau maximum de volume que vous voulez mémoriser.
- Pour mémoriser le niveau de volume de sécurité, appuyez sur la touche **SAFETY**. L'affichage **SAFETY** s'allumera.

Pour changer le niveau de volume de sécurité mémorisé, effectuez les opérations ci-dessus.

L'équilibre des canaux gauche et droit ne peut pas être mémorisé.

### To confirm the memorized Safety volume level

Press the **SAFETY** button. The memorized safety volume will displayed on the FL display.

This operation will not alter the listening volume level.

### Pour vérifier le niveau de volume de sécurité mémorisé

Appuyez sur la touche **SAFETY**. Le volume de sécurité mémorisé sera affiché sur l'affichage fluorescent.

Le niveau de volume d'écoute ne sera pas modifié par cette opération.



## Tone control adjustment Réglage de la commande de tonalité

### To adjust BASS response

To increase bass response  
Press the + side of the **BASS** button.  
To decrease bass response  
Press the - side of the **BASS** button.

### Pour régler la réponse des graves (BASS)

Pour augmenter la réponse des graves  
Appuyez sur le côté + de la touche **BASS**.  
Pour diminuer la réponse des graves  
Appuyez sur le côté - de la touche **BASS**.

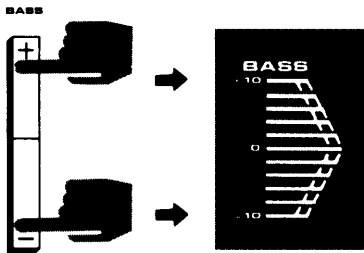

### To cancel the tone control effect

Press the **DEFEAT** button. The **ACOUSTIC** displays will disappear.

### Pour annuler l'effet de commande de tonalité

Appuyez sur la touche annulation (**DEFEAT**). L'affichage **ACOUSTIC** disparaîtra.

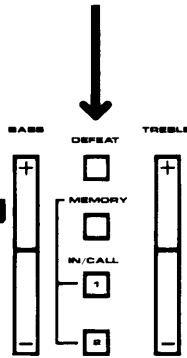

### To adjust TREBLE response

To increase treble response  
Press the + side of the **TREBLE** button.  
To decrease treble response  
Press the - side of the **TREBLE** button.

### Pour régler la réponse des aiguës (TREBLE)

Pour augmenter la réponse des aiguës  
Appuyez sur le côté + de la touche **TREBLE**.  
Pour diminuer la réponse des aiguës  
Appuyez sur le côté - de la touche **TREBLE**.

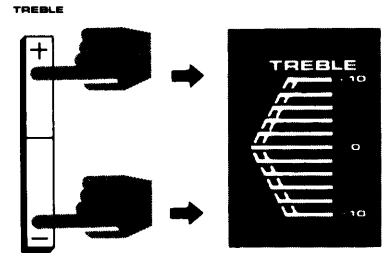

### How to use the acoustic memory

The Akai AM-M77 can memorize up to two sets of bass and treble responses for instant recall.

### How to memorize

Adjust the bass and treble response you want to memorize.

Press the **MEMORY** button. The **ACOUSTIC** and **M** display will light and A1 and A2 display will flash on and off.

# 1

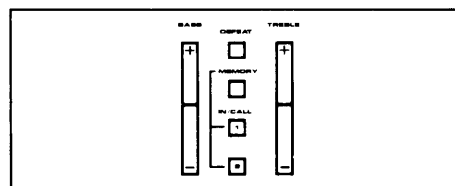

### Comment utiliser la mémoire acoustique

Le AM-M77 Akai peut mémoriser jusqu'à deux jeux de réponses graves et aiguës pour un rappel instantané.

### Comment mémoriser

Réglez la réponse des graves et des aiguës que vous voulez mémoriser.

# 2

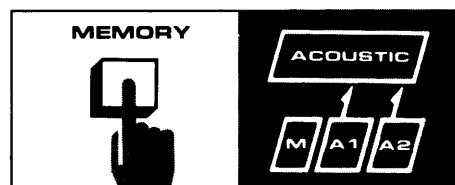

Appuyez sur la touche **MEMORY**. L'affichage **ACOUSTIC** et **M** s'allumera et l'affichage A1 et A2 clignotera.

### Within 5 seconds

Press the **IN/CALL** 1 or 2 button of the memory (**A1** or **A2**) you want to use. The appropriate display will light.

To change the memorized tone control characteristics:  
Please follow above procedure.

To recall the memorized tone control characteristics

Press the **IN/CALL** 1 or 2 button.  
The memorized characteristics will appear on the FL display.

3

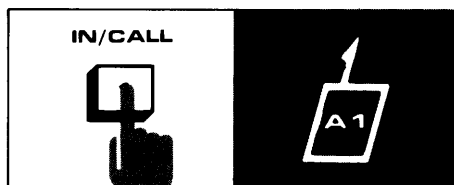

### Avant que 5 secondes se soient écoulées

Appuyez sur la touche entrée/rappel (**IN/CALL**) 1 ou 2 de la mémoire (**A1** ou **A2**) sur laquelle vous voulez utiliser. L'affichage correspondant à la touche enclenchée s'allumera.

Pour changer les caractéristiques mémorisées de la commande de tonalité.  
Effectuez les opérations ci-dessus.

Pour rappeler les caractéristiques mémorisées de la commande de tonalité.

Appuyez sur la touche entrée/rappel (**IN/CALL**) 1 ou 2.  
Les caractéristiques mémorisées seront affichées sur l'affichage fluorescent.

### Note for tone control

- **Loudness compensation**
  - \* The human ear is less sensitive to the low and high frequencies at low volume levels. If these frequencies were not boosted or compensated, the sound will seem unnatural. More natural sound can be obtained by boosting the bass and treble responses. This is called loudness compensation. Play back a source at low volume level, adjust the bass and treble responses and memorize them into one of the acoustic memories for instant loudness compensation.
  - \* Set the **BASS** response to approximately +5 and the **TREBLE** response to approximately +3 and memorize these characteristics for instant loudness compensation.
- **On the volume level**  
Do not set the volume level too high. The speaker's tweeters and woofers might become overloaded.
- **When using the Akai graphic equalizer EA-M77**  
Press the **DEFEAT** button. Engaging the acoustic memory or **BASS** and **TREBLE** controls will have an adverse effect on the signals.

### Remarques sur la commande de tonalité

- **Compensation physiologique**
  - \* L'oreille humaine est moins sensible aux basses et hautes fréquences aux faibles niveaux de volume. Si ces fréquences n'étaient pas amplifiées ou compensées, le son semblerait artificiel. Un son plus naturel peut être obtenu en amplifiant les réponses graves et aiguës. Ceci est appelé compensation physiologique. Reproduire une source à faible niveau de volume et, réglez les réponses graves et aiguës et les mettre en mémoire dans l'une des mémoires acoustiques pour une compensation physiologique instantanée.
  - \* Réglez la réponse des graves sur approximativement +5 et la réponse des aiguës sur approximativement +3 et mémorisez ces caractéristiques pour une compensation physiologique instantanée.
- **Sur le niveau de volume**  
Ne réglez pas le niveau de volume trop fort. Les transducteurs de basses fréquences et de hautes fréquences pourraient être surchargés.
- **Lors de l'utilisation de l'égaliseur graphique EA-M77 Akai**  
Appuyez sur la touche d'annulation (**DEFEAT**). Le fait d'engager la mémoire acoustique ou les commandes des graves et des aiguës aura un effet contraire sur les signaux.





# Let's record Enregistrement

## Attention

These buttons are not to be used as an input source selector. These buttons operate in the same way as the recording button of the cassette deck. They do not only change the input source, but also put the Akai HX-M77R into recording mode.

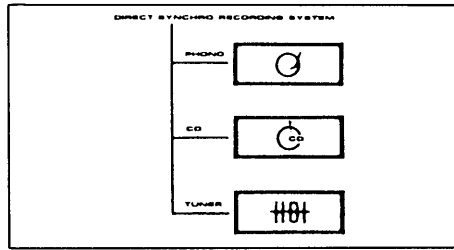

## Attention

Ces touches ne sont pas un sélecteur de source d'entrée. Ces touches fonctionnent de la même manière que la touche d'enregistrement d'un magnétocassette. Ces touches ne changent pas seulement la source d'entrée, mais mettent également le HX-M77R sur le mode d'enregistrement.

## First

- If the cassette tape's recording defeat tabs are broken, recording cannot take place. Cover the cavities with adhesive tape.

Press the **EJECT** button and load a cassette tape.

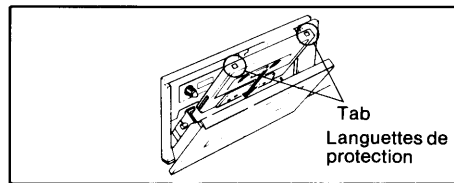
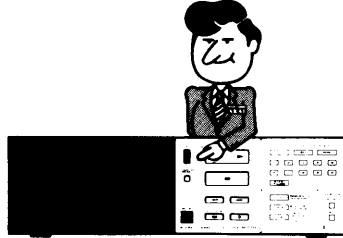

## Tout d'abord

- Si les languettes de protection contre l'enregistrement de la cassette sont cassées, l'enregistrement ne peut pas s'effectuer. Recouvrez les cavités d'un morceau de ruban adhésif.

Appuyez sur la touche d'éjection (**EJECT**) et chargez une bande cassette.

## Recording source

### From a record

Place a record on the turntable and press the appropriate programming keys if you want to use the RPPS.

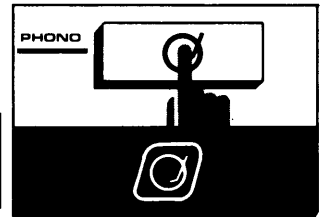
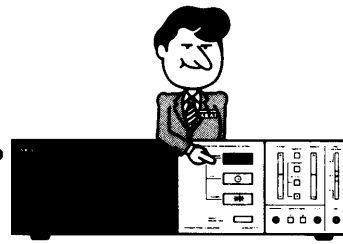
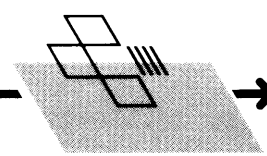
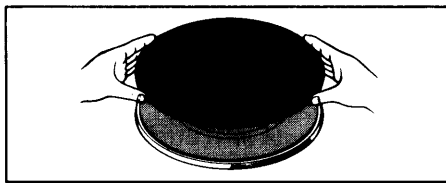

## DIRECT SYNCHRO RECORDING button

Press the **PHONO** button  
The Akai HX-M77R will automatically start recording.

## Source d'enregistrement

### A partir d'un disque

Placez un disque sur la table de lecture et appuyez sur les touches de programmation si vous voulez utiliser le système RPP.

## Touche d'enregistrement synchronisé direct (DIRECT SYNCHRO RECORDING)

Appuyez sur la touche de **PHONO**.  
Le HX-M77R démarrera automatiquement l'enregistrement.

### From a radio program.

Press a **PRESET STATION** button on the front panel of the Akai AT-M77/L.

Press the **TUNER** button

The Akai HX-M77R will automatically start recording.

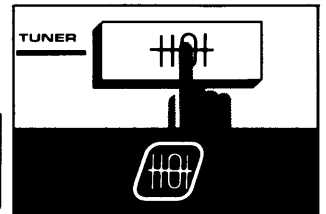
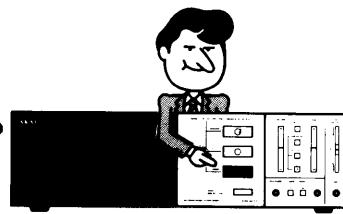
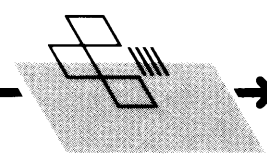
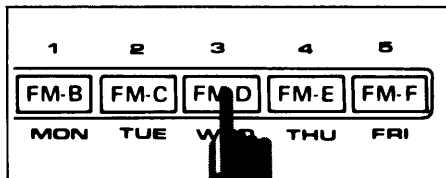

## A partir d'une émission de radio

Appuyez sur la touche de station pré-réglée (**PRESET STATION**) sur le panneau avant AT-M77/L.

Appuyez sur la touche de **TUNER**.

Le HX-M77R démarrera automatiquement l'enregistrement.

**From a compact disc**

Load the **CD** player with a compact disc.

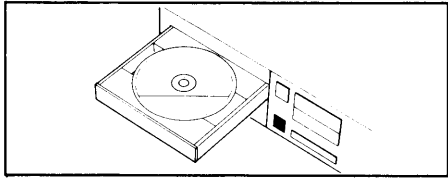
**A partir d'un compact disc**

Chargez un compact disc dans le lecteur de compact discs.

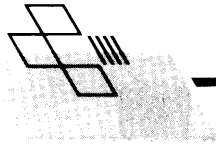

Press the **CD** button.

The Akai HX-M77R will automatically start recording.

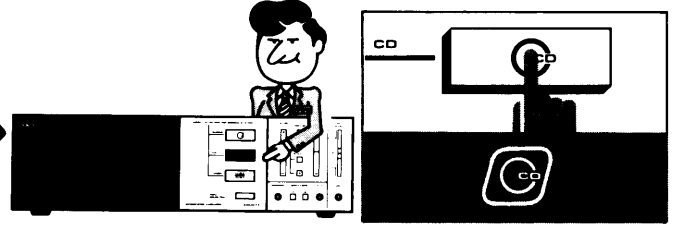

Appuyez sur la touche de **CD**.

Le HX-M77R démarrera automatiquement l'enregistrement.

The **AUX** jack is not equipped with the **DIRECT SYNCHRO RECORDING SYSTEM** button. If you want to recording from the **AUX** component.

- 1 Depress the **INPUT SELECTOR** until the **AUX** is displayed.
- 2 Depress the **REC PAUSE** button of the Akai HX-M77R into recording standby mode.
- 3 Depress the forward or reverse **PLAY** button, then play back the component.

\* The listening sound can be adjusted with the Akai AM-M77's **VOLUME** control, but it will have no effect on the recording sound. To adjust the recording volume, use the cassette deck's **REC LEVEL** control.

Le jack **AUX** n'est pas connecté à la touche de système d'enregistrement synchronisé direct (**DIRECT SYNCHRO RECORDING SYSTEM**). Si vous voulez enregistrer à partir de l'élément **AUX**.

- 1 Appuyez sur le sélecteur d'entrée (**INPUT SELECTOR**) jusqu'à ce qu'**AUX** soit affiché.
- 2 Appuyez sur la touche de pause à l'enregistrement (**REC PAUSE**) du HX-M77R Akai pour le mettre sur le mode d'attente d'enregistrement.
- 3 Appuyez sur la touche de reproduction en avance ou en retour, puis reproduisez l'élément.

\* Le son écouté peut être réglé avec la commande de **VOLUME** du AM-M77 Akai, mais cela n'aura aucun effet sur le son enregistré. Pour régler le volume d'enregistrement, utilisez la commande de niveau d'enregistrement (**REC LEVEL**) du magnétocassette.







# Tape dubbing

## Doublage de bande

You can make a copy of an original tape by recording from one tape deck to another.  
 Connect the tape deck to the front or rear panel **AUX** jacks of the Akai HX-M77R for playback only and use the Akai HX-M77R for recording only. You cannot record from the Akai HX-M77R to **AUX**.

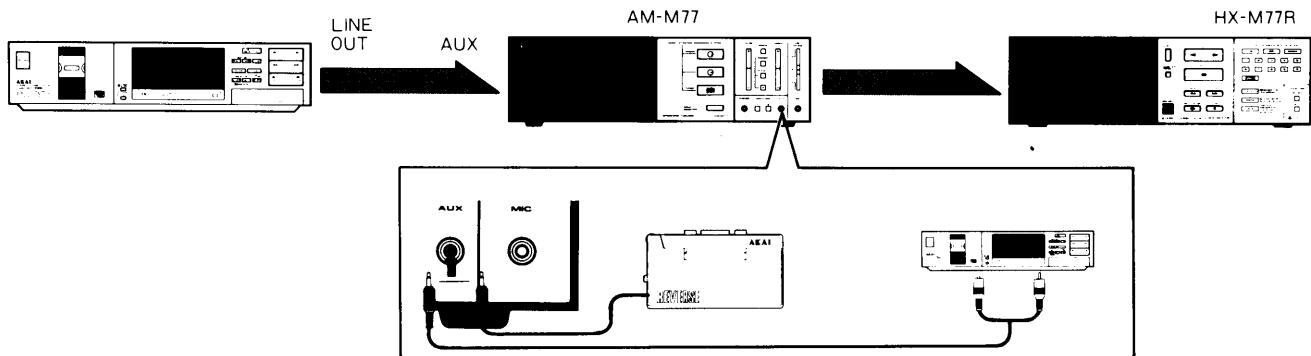
Vous pouvez faire une copie d'une bande originale en enregistrant d'un magnétocassette à un autre. Relier le magnétocassette connecté aux jacks **AUX** du panneau avant ou arrière du HX-M77R Akai seulement pour la reproduction et utilisez le HX-M77R Akai seulement pour la reproduction et utilisez le HX-M77R Akai seulement pour l'enregistrement et utilisez le HX-M77R Akai seulement pour l'enregistrement. Vous ne pouvez pas enregistrer du HX-M77R Akai à **AUX**.

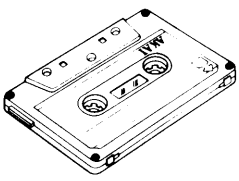

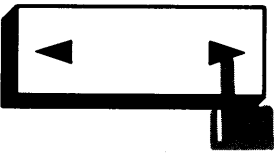
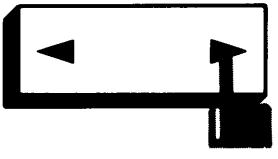
	AUX	AM-M77	HX-M77R
<b>1</b>	 Load the original tape and prepare for playback. Chargez la bande originale et préparez le magnétocassette à la reproduction.	INPUT SELECTOR  Depress the INPUT SELCTOR button until AUX is displayed. Appuyez sur la touche du sélecteur d'entrée (INPUT SELECTOR) jusqu'à ce qu'AUX soit affiché.	REC PAUSE  Load a blank tape and prepare for recording. Chargez une bande vierge et préparez le magnétocassette à l'enregistrement.
<b>2</b>	PLAY  Play back the tape. Reproduisez la bande.		PLAY  Start recording. Démarrez l'enregistrement

• The listening sound can be adjusted with the Akai AM-M77's **VOLUME** control, but it will have no effect on the recording sound.

• Le son écouté peut être réglé avec la commande de **VOLUME** du AM-M77 AKai, mais cela n'aura aucun effet sur le son enregistré.



## On the speaker system Sur le système d'enceintes

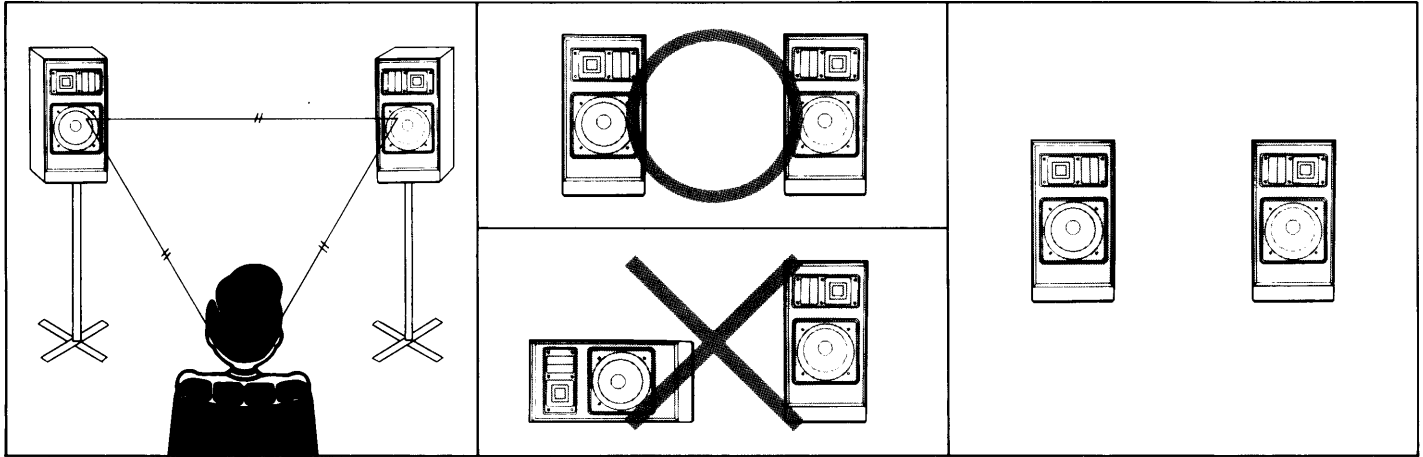

### Speaker placement

The playback characteristics of the speaker system are greatly influenced by the placement and the room in which the speakers are used. For example, if the speaker system is placed near a hard wall, the bass will sound better but the treble might seem too strong. Play back some music without using the tone controls and move the speaker system around to find the best location. However, please keep the following in mind.

Place the speaker system:

- On a flat and solid surface which does not transmit too many vibrations.
- In a well ventilated, not very humid place.
- Away from direct sunlight and heat sources (stoves, etc.).
- Away from your turntable and TV.

### Attention

To prevent damage to the speaker system.

- Do not raise the volume too high.
- Turn off the Akai AM-M77 when changing or connecting the player system's cartridge.
- Lower the volume when changing radio stations, or when cueing or reviewing tapes.
- Do not touch the speakers' diaphragms.

### Midi-Speaker series

- Some speakers of Akai's mid-size series come with standard accessory felt pads which will help to reduce unwanted vibration noise when attached to the bottom of the speakers.

### How to clean the speaker system

- Clean the speaker system with a soft, dry cloth.
- If very dirty, use a mild detergent.
- To protect the diaphragms (the vibrating parts), do not spray liquid cleaner directly on the speaker system. Always spray it on a cloth first.
- Never use alcohol, paint thinner, chemically treated cloth or use a spray-type insecticide near the speaker system, as this will damage the finish.

### Emplacement des haut-parleurs

Les caractéristiques de reproduction du système d'enceintes sont influencées de manière importante par la pièce dans laquelle les haut-parleurs sont utilisés et par leur emplacement. Par exemple, si le système d'enceintes est placé près d'un mur épais, les graves sembleront meilleures mais les aiguës peuvent sembler trop fortes. Reproduisez de la musique sans utiliser les commandes de tonalité et déplacez les haut-parleurs pour trouver leur meilleur emplacement. Pensez cependant aux points suivants: Placez le système d'enceintes:

- Sur une surface plate et solide qui ne transmet pas trop de vibrations.
- Dans un endroit bien aéré, pas trop humide.
- Éloigné des rayons directs du soleil et des sources de chaleur (fours, etc.)
- Éloigné de la table de lecture et d'un téléviseur.

### Attention

Pour éviter tout dommage au système d'enceintes

- Ne réglez pas le volume trop fort.
- Mettez le AM-M77 Akai hors circuit pour changer ou connecter la cellule de la table de lecture.
- Diminuez le volume pour changer de station radio, lors de l'avance rapide et le rembobinage de bandes.
- Ne touchez pas les membranes des haut-parleurs.

### Série de haut-parleurs Midi

- Certains haut-parleurs de la série dimensions moyennes Akai sont équipés de patins en feutre qui aideront à réduire les bruits de vibration lorsqu'ils sont fixés sur le panneau inférieur des haut-parleurs.

### Comment nettoyer le système d'enceintes

- Nettoyez le système d'enceintes avec un chiffon doux et sec.
- S'il est très sale, utilisez un détergent doux.
- Afin de protéger les membranes (les parties vibrantes), n'appliquez pas de nettoyant liquide en aérosol directement sur le système d'enceintes. Mettez-le d'abord toujours sur un chiffon.
- N'utilisez jamais d'alcool, de diluant, de tissu traité chimiquement sur les coffrets du système d'enceintes, ni n'utilisez d'insecticides de type aérosol près de ceux-ci, car cela endommagerait la finition.



# Using the Akai AM-M77 without the direct connection plug

## Utilisation du AM-M77 Akai sans la prise de connexion directe

When placing the Akai AM-M77 and another component side by side for use without the direct connection plug, follow the instructions below.

Lors de l'installation du AM-M77 Akai et un autre élément côté à côté pour utilisation sans la prise de connexion directe, suivez la méthode ci-dessous.

### Before connecting:

- Turn off all the components.
- Use the **PIN**-plug cords for **PIN**-jack connections and Mini-plug cords for **CONTROL** jacks. (available on the market)

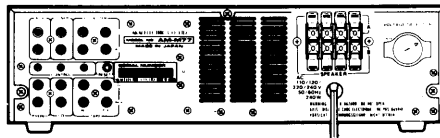
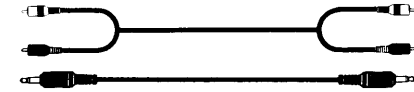

### TAPE jacks

Connect the **REC** jacks of the Akai AM-M77 (left and right) to the **LINE IN** jacks of the Akai HX-M77R (left and right). Connect the **PLAY** jacks of the Akai AM-M77 (left and right) to the **LINE OUT** jacks of the Akai HX-M77R (left and right).

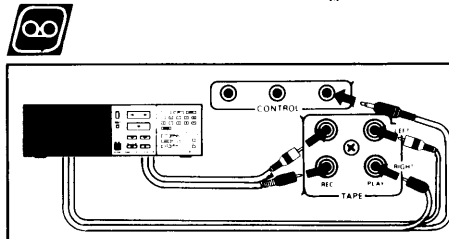

### TUNER jacks

Connect the **TUNER** jacks of the Akai AM-M77 to the **OUTPUT** jacks of the Akai AT-M77/L.

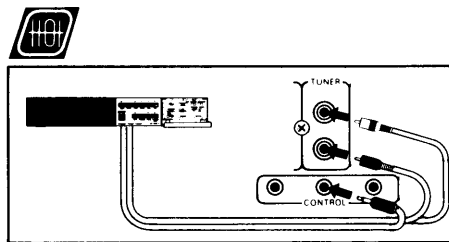

### CONTROL jacks

Connect the **CONTROL** jack of each component and the Akai AM-M77 **CONTROL** jacks with Mini-plug cords.

### CD jacks

Connect the **OUTPUT** jacks (left and right) of the Akai Compact Disc player or other component, to the **CD** jacks (left and right) of the Akai AM-M77.

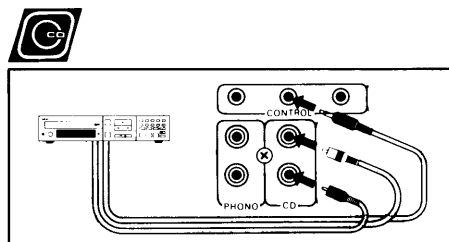

### EQUALIZER jacks

Connect the **OUT** jacks (left and right) of the Akai EA-M77 to the **EQUALIZER IN** jacks of the Akai AM-M77.

Connect the **IN** jacks (left and right) of the Akai EA-M77 to the **EQUALIZER OUT** jacks of the Akai AM-M77.

### Attention

**If you do not intend to use the Akai EA-M77.**

Connect the Akai AM-M77's **EQUALIZER IN** and **OUT** jacks with the **PIN** plug cords (available on the market).

If these jacks are not connected with **PIN** plug cords, the Akai Clarity system will not function properly.

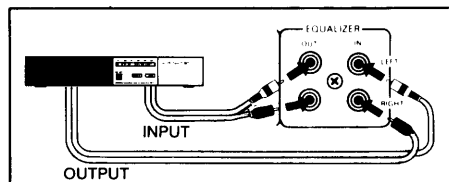

### Avant d'effectuer les connexions

- Mettez tous les éléments hors circuit.
- Utilisez les cordons à prise **PIN** pour la connexion du jack **PIN** et le cordon à mini-prise pour les jacks de commande (**CONTROL**). (En vente dans le commerce).

### Jacks bande (TAPE)

Connectez les jacks d'enregistrement (**REC**) du AM-M77 Akai (gauche et droit) aux jacks d'entrée de ligne (**LINE IN**) du HX-M77R Akai (gauche et droit). Connectez les jacks de reproduction (**PLAY**) du AM-M77 Akai (gauche et droit) aux jacks de sortie de ligne (**LINE OUT**) du HX-M77R Akai (gauche et droit).

### Jacks TUNER

Connectez les jacks **TUNER** du AM-M77 Akai aux jacks sortie (**OUTPUT**) du AT-M77/L Akai.

### Jacks de commande (CONTROL)

Connectez le jack de commande (**CONTROL**) de chaque élément et les jacks de commande (**CONTROL**) du AM-M77 Akai avec les cordons à mini-prise.

### Jacks CD

Connectez les jacks de sortie (**OUTPUT**) (gauche et droit) du lecteur de compacts discs Akai ou d'un autre élément aux jacks **CD** (gauche et droit) du AM-M77 Akai.

### Jacks égaliseur (EQUALIZER)

Connectez les jacks de sortie (**OUT**) (gauche et droit) du EA-M77 Akai aux jacks entrée égaliseur (**EQUALIZER IN**) du AM-M77 Akai.

Connectez les jacks d'entrée (**IN**) (gauche et droit) du EA-M77 Akai aux jacks sortie égaliseur (**EQUALIZER OUT**) de AM-M77 Akai.

### Attention

**Si vous n'avez pas l'intention d'utiliser le EA-M77 Akai**

Connectez les jacks entrée et sortie égaliseur (**EQUALIZER IN et OUT**) du AM-M77 Akai avec les cordons à prise **PIN** (en vente dans le commerce).

Si ces jacks ne sont pas connectés avec des cordons à prise **PIN**, le système Clarity Akai ne fonctionnera pas correctement.



## Problem? Let's check Des problèmes? Vérifiez

No sound  
Pas de son

Is the Akai Clarity system turned on?  
Depress the **SYSTEM ON/OFF** button of the Akai AT-M77/L to turn on the Akai Clarity system.  
Is the **SPEAKERS** switch turned on ( — )?  
Turn on the **SPEAKERS** switch.

Le système Clarity Akai est-il sous tension?  
Appuyez sur la touche marche/arrêt système (**SYSTEM ON/OFF**) du AT-M77/L Akai pour mettre sous tension le système Clarity.  
Le commutateur haut-parleurs (**SPEAKERS**) est-il sous tension ( — )?  
Mettez sous tension le commutateur haut-parleurs.

The **VOLUME** is set too low.  
Adjust the **VOLUME** control.

Le **VOLUME** est réglé trop bas.  
Réglez la commande de **VOLUME**.

You cannot hear the bass fully or the sound does not seem to be in stereo.  
Les graves n'ont pas toute leur puissance ou le son ne semble pas être en stéréo.

Check the speaker connections.  
Make sure that + wires are connected to + terminals and — wires to — terminals.

Vérifiez les connexions des haut-parleurs.  
Assurez-vous que les fils + sont connectés aux bornes + et les fils — aux bornes —.

Should a problem persist, write down the model and serial numbers and all pertinent data regarding warranty coverage as well as a clear description of the existing trouble. Then, contact your nearest authorized Akai Service Station or the Service Department of Akai Electric Company, Tokyo, Japan.

En cas de problème, notez le nom du modèle, le numéro de série et toutes les données pertinentes concernant l'étendue de la garantie ainsi qu'une description claire des défaillances techniques. Puis, prenez contact avec la Station Service Akai la plus proche ou la Section Après-vente de la société Akai Electric Company, Tokyo, Japan.



# Specifications Spécifications

## Power amplifier section

	8ohms	6ohms	4ohms
Rated output power (2 channels driven)			
20Hz to 20kHz	45W/0.02%	45W/0.02%	—
Output power (2 channels driven)			
20Hz to 20kHz	50W/0.02%	52W/0.03%	52W/0.03%
1kHz	50W/0.03%	53W/0.02%	55W/0.02%
French normal			
63Hz to 12.5kHz	52W/0.7%		
1kHz	55W/0.7%		
Music power (Both channel)	240W		
Power bandwidth (IHF -3dB, 8ohms)	5Hz to 70kHz (0.1%)		
S/N (IHF-A)			
PHONO	70dB		
AUX	92dB		
TAPE	92dB		
MIC	63dB		
Residual noise (8ohms)	0.5mV		
Channel separation (IHF, 1kHz)	50dB		
Damping factor (1kHz, 8ohms)	35		
Required speaker impedance			
USA, Canada, Europe, UK and Australia	A or B : 6 to 16 ohms A + B : 12 to 16 ohms		
Others	A or B : 4 to 16 ohms A + B : 8 to 16 ohms		

## Pre amplifier section

Input sensitivity/Impedance	
PHONO	2.5mV/47kohms
AUX	150mV/47kohms
MIC	0.7mV/10kohms
Output level/Impedance	
TAPE REC.	150mV/1.5kohms
Frequency response	
PHONO (RIAA Deviation)	20Hz to 20kHz, ± 0.5dB
TUNER/AUX/TAPE	5Hz to 80kHz +0dB, -3dB
Tone control	
BASS	±8dB/100Hz
TREBLE	±8dB/10kHz
Power requirements	120V, 60Hz for USA & Canada 220V, 50Hz for Europe except UK 240V, 50Hz for UK & Australia 110/120/220/240V, 50/60Hz switchable for other countries
Dimensions	350(W) × 104(H) × 255(D)mm (13.8 × 4.1 × 10 inches)
Weight	6.3kg (13.9 lbs)

\* For improvement purposes, specifications and design are subject to change without notice.

## Section amplificateur de puissance

	8ohms	6ohms	4ohms
Puissance nominale de sortie (2 canaux en charge)			
20Hz à 20kHz	45W/0,02%	45W/0,02%	—
Puissance de sortie (2 canaux en charge)			
20Hz à 20kHz	50W/0,02%	52W/0,03%	52W/0,03%
1kHz	50W/0,03%	53W/0,02%	55W/0,02%
Pour la France seulement:			
63Hz à 12,5kHz	52W/0,7%		
1kHz	55W/0,7%		
Puissance musicale (les deux canaux)	240W		
Bande passante (IHF -3dB, 8ohms)	5Hz to 70kHz (0,1%)		
S/B (IHF-A)			
PHONO	70dB		
AUX	92dB		
TAPE	92dB		
MIC	63dB		
Bruit résiduel (8ohms)	0,5mV		
Séparation de canaux (IHF, 1kHz)	50dB		
Facteur d'amortissement (1kHz, 8ohms)	35		
Impédance haut-parleur requise			
Etats-Unis, Canada, Europe, Royaume-Uni et Australie	A ou B : 6 à 16 ohms A + B : 12 à 16 ohms		
Autres	A ou B : 4 à 16 ohms A + B : 8 à 16 ohms		

## Section pré-amplificateur

Sensibilité/impédance d'entrée	
PHONO	2,5mV/47kohms
AUX	150mV/47kohms
MIC	0,7mV/10kohms
Niveau/impédance de sortie	
TAPE REC.	150mV/1,5kohms
Réponse en fréquence	
PHONO (déviat. RIAA)	20Hz to 20kHz, ± 0,5dB
TUNER/AUX/TAPE	5Hz to 80kHz +0dB, -3dB
Commande de tonalité	
Graves	±8dB/100Hz
Aiguës	±8dB/10kHz
Alimentation	120V, 60Hz pour les Etats-Unis et le Canada 220V, 50Hz pour l'Europe sauf le Royaume-Uni 240V, 50Hz pour le Royaume-Uni et l'Australie 110V/120V/220V/240V, 50/60Hz commutable pour les autres pays.
Dimensions	350(L) × 104(H) × 255(P)mm
Poids	6,3kg

\* Aux fins d'amélioration, les spécifications et la conception sont susceptibles de modification sans préavis.

**AKAI**



Printed in Japan  
© 590127B3  
591129-10